

この度は弊社製品のご購入誠にありがとうございます。

※必ず付属の説明用紙を全てお読みになってから作業を行ってください。

- ・ステアリングは重要保安部品に該当しますので、しかるべき知識、技術をお持ちの専門店で作業を依頼してください。
- ・純正ステアリングの取り外しに関しては、自動車メーカーの整備解説に基づいて行ってください。
- ・作業は車両を安全で平坦な場所に置き、ステアリングを直進状態にし必ずバッテリーターミナルを外して 10 分以上経過してから作業を始めてください。
- ・本取説により正確に配線を行っても、警告灯が消灯しない場合があります。ご了承ください。又、警告灯が消灯した場合でもステアリングエアバッグ以外のエアバッグ作動は保証できません。
(純正のエアバッグモジュールに戻しても消灯しない場合はディーラーの診断機をかけないと消灯出来ない車両があります。)
- ・純正ステアリング上にあるホーン以外の各種スイッチは使用できなくなります。
- ・純正部品の取り外しやボスの取付で正確な手順、方法を行わずに発生した事故によるお客様の負傷や、物品の破損等の補償は弊社ではお受けできません。

※注意(品番 217)

一部シャフト径の異なる車両があります。ボスがシャフトに入らない、シャフトにかみ合わずに空転するなどの症状の場合は品番が異なります。販売元か弊社までお問合せ下さい。(右図参照)

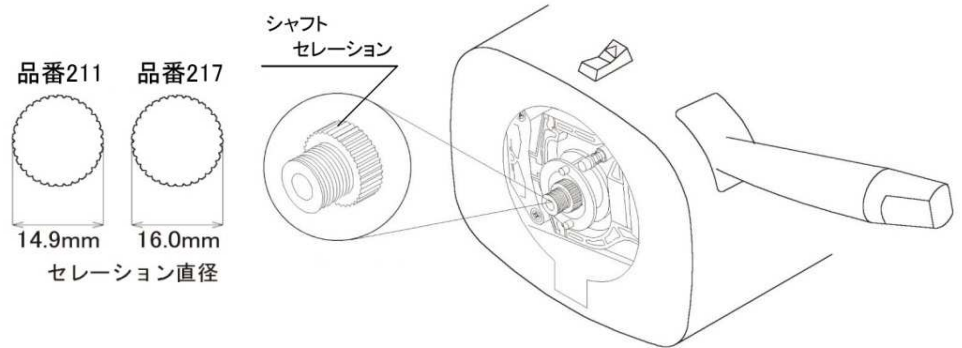

取り付け説明

1. 純正ステアリングを外します。
2. **ステアリングシャフトテーパ部をパーツクリーナー等で必ず脱脂してください。**作業がやりづらい場合はスパイラルケーブルを外して行ってください。この作業を怠ると締付時ボスが割れる等の破損につながります。
3. ボスからカバーを取り外し、ステアリング取付面の△マークをトップにしてシャフトにボスを仮付けします。
4. 下図より現車に見合った図を参照し、スパイラルケーブルより出ているコネクタに付属の部品を接続します。

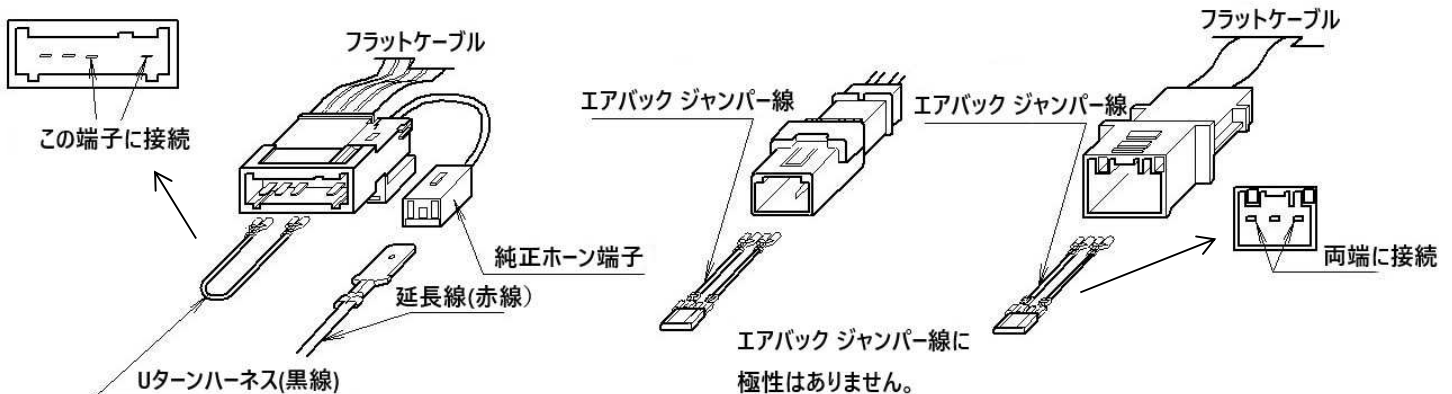

5. 純正ホーン端子(ホーン電源線)に付属延長ハーネス(赤線)を接続し、ボス側面の穴より内部に引き込みます。その他の配線がボス内部に収まらない場合はボス外周に巻いて、テープ等で固定しボスカバーをかぶせてください。
6. ステアリングを仮付けし、センターナットもしくはボルトをトルクレンチでゆっくり締め付けます。
規定トルク 30N/m(3kgf・m) 締付は必ずトルクレンチをご使用ください。
7. ステアリングを本締めし、延長線ハーネス(赤線)をホーンボタンに接続してステアリングに取り付けます。
8. バッテリーターミナルを接続し作業終了です。