

ポルシェ用ステアリングボス 0964

カレラ 2/カレラ 4/ターボ エアバッグ装着車用取説

装着前に必ず御読み下さい。

- ・理論上、運転席エアバック(以下:SRS)を取り外しても、警告灯が消灯されていればハンドル以外のエアバッグは作動するはずですが、完全な作動は保証出来ません。
- ・運転席 SRS を取り外すことにより、任意保険の契約内容の変更の手続きが必要になる場合があります。ご加入の保険会社にお問い合わせください。
- ・純正ステアリングにホーン以外のスイッチ類が装備されている車種は、その機能が使用出来なくなります。本体側で操作して下さい。
- ・本製品は 2 ピース構造になっており、上部(アッパー)と下部(本体)はボルトで工場出荷時に規定のトルクで締め付けてあります。絶対に緩めないで下さい。
- ・稀に車両の電気的特性により、SRS警告灯が消灯できない場合があります。ご了承下さい。
- ・純正ハンドルの取外しについては各自動車メーカーの整備指示書(解説書)に従って作業して下さい。本書での取外しはあくまでも参考程度にしてください。
- ・バッテリー端子を取り外すことによりオーディオやパワーウィンドウが初期化されます。復元方法は事前にお調べください。
- ・ステアリングは重要保安部品に該当しますので、しかるべき知識や技術をお持ちの専門店へ作業を依頼して下さい。

装着手順

1、作業開始準備

作業前にタイヤとステアリングを直進状態にして下さい。

2、バッテリー端子の取り外し

バッテリーのマイナス端子を外して10分放置して下さい。

作業が終わるまで絶対に接続しないでください。

3、SRS 本体の取り外し

純正ステアリングホイール裏面の左右 2 個所に SRS 本体を固定しているネジがありますので、トルクスレンチ(T30)を使用して緩めて下さい。

SRSモジュール本体を取り外し、裏側の配線類を外して下さい。

取外した SRS 本体には絶対に電気を流さないで下さい。

(テスター等も含む。爆発する可能性があります大変危険です)

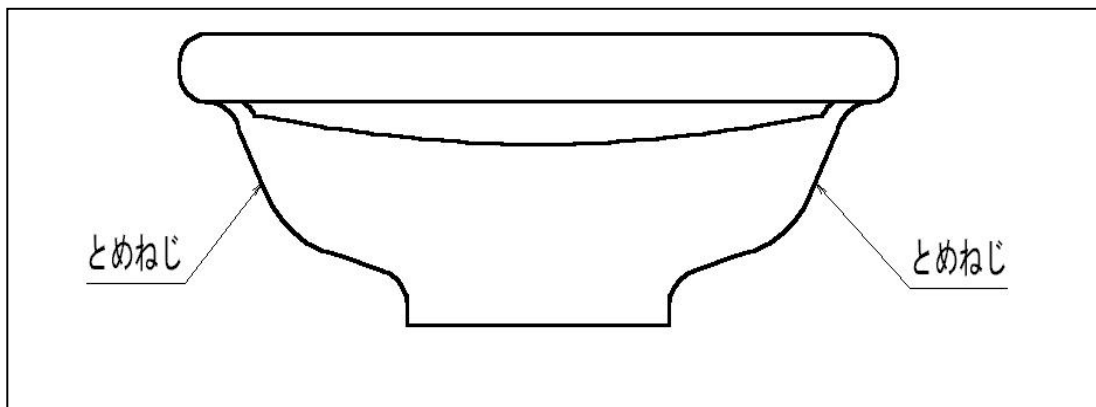

4、純正ステアリングの取り外し

車両の整備指示書を参考にステアリングを取り外します。

ステアリングを完全に外す前にシャフトの先端などに、トップの目印をつけておくとボスを装着する際にわかりやすくなります。

この時車体側スパイラルケーブルは絶対に回さないで下さい、左右の回転数が決まっていますので、回転させてからボス等を取付けますと中の配線を切断します。

5、ボスの取り付け

ボスの裏面の穴からスパイラルケーブルから出ているエアバッグコネクタを引き込み、ボスのトップマーク(・)を12時方向にし、4で印を付けた箇所に角度を合わせてボスをステアリングシャフトに挿入します。取り付けする社外ステアリングをボスに仮止めし、タイヤとステアリングのセンターが合っているかを確認してください。

ボスカバーがコラムカバーに接触する場合はカッターなどで切除してください。

この時怪我には十分注意してください。

※シャフトの1山以下の調整はできません。ステアリングセンターが出ない場合はタイロッドの調整でセンターを出してください。

6、SRS配線の処理

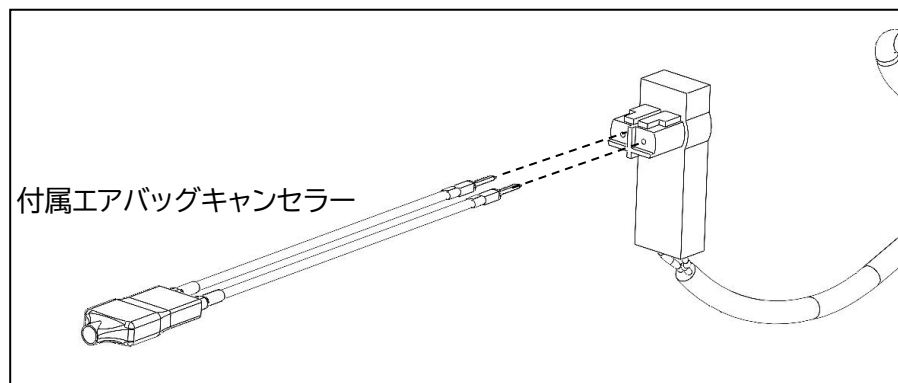

ボス内部に引き込んだ SRS コネクタに付属のエアバッグキャンセラーを挿し込みます。

配線に極性はありません。抜けないように絶縁テープ等で固定してください。

7、ステアリングの本締め

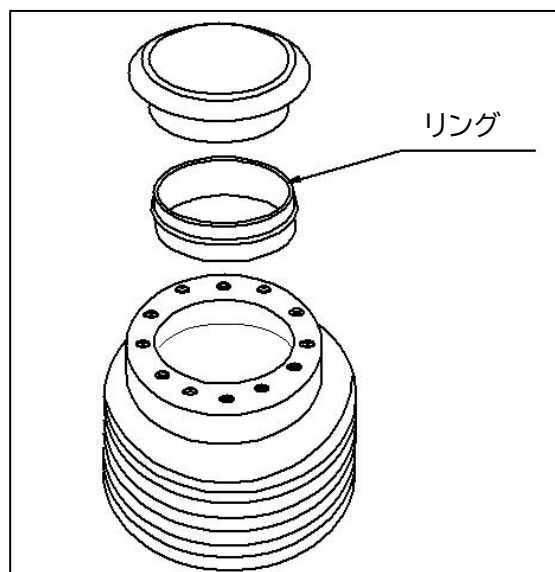

取り付けする社外ステアリングホイールの種類により、出荷状態でボスの内側に挿入してあるホーンリングを使用します。MOMO タイプのホーンボタンは使用し、NARDI タイプのホーンボタンには使用しませんので外してください。

ボス付属のネジで本締めします。ステアリングの種類により使い分けてください。ネジの締め付けトルクは **676N・cm**です。

8、センターナット本締め

純正のセンターナットを用い、トルクレンチを使用してボスを規定トルクで締め付けて下さい。

締め付けトルクは **30N・m**です。

9、ホーンボタン取り付け

使用するホーンボタンに配線を接続してボスに取り付けて下さい。
2極タイプの場合はアース配線を追加してアースを取ってください。

10、作業終了

バッテリーのマイナス端子を元に戻し、エンジンをかけて SRS 警告灯が消灯することを確認し、ホーンが鳴ることが確認できれば終了です。

作業終了後、パワーウィンドウとオーディオの復元をしてください。

注:取外したSRSモジュールは純正ステアリングに取付けた状態でSRS本体を上に向け保管して下さい。

株式会社ワークスベル

株式会社ワークスベル 〒391-0011 長野県茅野市玉川 8507

TEL 0266-79-3761 FAX 0266-79-4706

Email: support@worksbell.co.jp

URL: <http://www.worksbell.co.jp>